

DT300E

CARRIOLA ELETTRICA A BATTERIE
PER CARICHI FINO A 300 KG*

ZERO EMISSIONI

SILENZIOSO

MANUTENZIONE LIMITATA



**Ribaltamento della
benna semi automatico**



**Inversione di marcia
tramite interruttore su
stegole**



**Selettore di velocità
ridotta per gli spazi
ristretti e percorsi in
discesa**



**Diverse benne
disponibili**



Il DT-300E è una carriola dotata di tre ruote, progettata per il lavoro nelle fattorie, nei maneggi e negli allevamenti, nelle serre e nei vivai: È indicata per un utilizzo presso le municipalità e nei cimiteri. Dispone di un meccanismo semiautomatico di ribaltamento della benna, attivato da una leva posta sulle stegole. Sono disponibili pneumatici con profili diversi e benne con capacità differenti, per un utilizzo sia all'interno che all'esterno su terreni erbosi.

ALITRAK[®]
ELECTRIC MINDED

www.alitrak.com

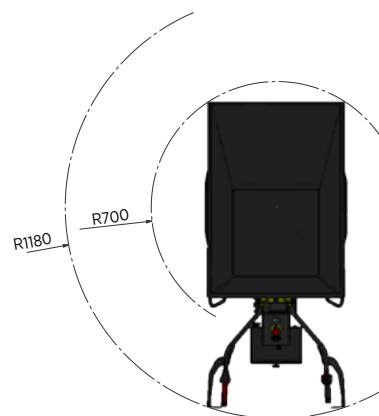
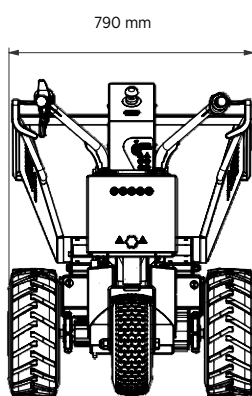
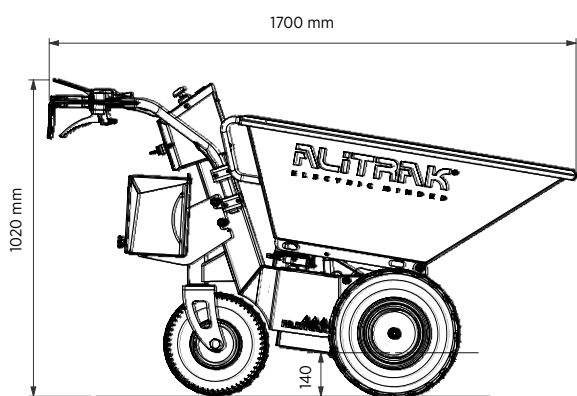

CARATTERISTICHE

Telaio portante	su 3 ruote
Ruote motrici su differenziale	tipo Tractor
Benna	in acciaio 180 lt.
Tipo di controllo	Stegole ad altezza regolabile
Acceleratore	a manopola
Inversione di Marcia	tramite interruttore su stegole
Caricabatterie	Esterno, 13 A ad alta frequenza
Display cruscotto	Carica residua delle batterie
Freno di stazionamento	Elettromagnetico
Batterie	2 x 12V/85 Ah C20
Motore elettrico	24V/600 watt S2 20 min.
Peso netto indicativo	163 kg

PRESTAZIONI

Portata massima su piano*	300 kg
Pendenza massima*	20%
Velocità Marcia avanti:	
Lepre	5 Km/h circa
Tartaruga	2,5 Km/h circa
Velocità Marcia indietro:	
Lepre	3 Km/h circa
Tartaruga	1,5 Km/h circa
Tempo di ricarica indicativo	8 ore

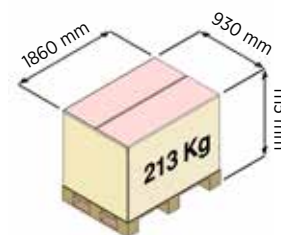

*La portata massima è un'indicazione che può variare in base al tipo di superficie del terreno, al livello della pendenza ed al tempo di lavoro della macchina.

Le caratteristiche qui indicate possono subire delle variazioni senza preavviso

ACCESSORI



Benna in plastica 330lt con portata di 200 kg



Sistema a 2 ruote pivotanti



Ruote con diversi profili del battistrada



Trattamento antifuoristrada con riempimento delle ruote in poliuretano

ALITRAK[®]
ELECTRIC MINDED

www.alitrak.com